

Серийный номер:

Мотокультиватор

Руководство по эксплуатации

ООО СЕНТКИРАЛЬ
SZENTKIRÁLY KFT.

®



Сабадсенткираль
Szabadszentkirály

Содержание

Вступление	2
Технические данные	3
Техническое описание	6
Принцип работы	7
Подготовка к работе	9
Предписания по технике безопасности	11
Инструкция по техническому обслуживанию	12
Список принадлежностей	13
Информация	16
Декларация о соответствии	20

Уважаемый покупатель!

Поздравляем Вас с покупкой культиватора типа КФ. В этом издании мы хотим вам предложить несколько полезных и важных советов, чтоб Вы могли ещё лучше использовать качества этой сельскохозяйственной машины.

Мы также хотим детально объяснить, какие методы по устранению неисправностей надо применять в случае повреждения для того, чтобы вы имели чем меньше забот о ремонте. Эта сельскохозяйственная машина создана для облегчения и убыстрения Ваших работ. Если вы будете эксплуатировать её и проводить техническое обслуживание по предложениям этого издания, то она прослужит Вам и Вашей семье долгое время безупречной работой. В Ваших личных целях мы просим Вас прочитать инструкцию по устройству и эксплуатации до запуска машины, так как оставленные без внимания советы могут привести к её повреждению.

Надеемся, что вы будете удовлетворены и довольны покупкой нашей сельскохозяйственной машины.

Спасибо за внимание!

Мы сохраняем за собой право технического развития изменений конструкции и внешней отделки. Особое спасибо за то, что вы купили наше венгерское изделие.

ВСТУПЛЕНИЕ

Общие указания

Культиватор типа KF предназначен для использования в приусадебных хозяйствах, садовых и дачных участках для облегчения и обработки почвы, а также уничтожения сорняков. Культиватор в основном пригоден для ротационной обработки почвы, обработки вскопанного или предварительно вспаханного участка, но не пригоден для вспахивания почвы.

Структура соответственно обработанной почвы и удаление сорняков в большой мере влияет на количество урожая, а иногда даже на его качество. Таким образом, культиватор не только облегчает тяжёлый труд вскапывания, но и улучшает урожай. После изучения инструкции по устройству и эксплуатации, культиватором могут пользоваться все достигшие 18 лет. Культиватор имеет современный вид и безотказен в работе, соответствует предъявляемым требованиям. Конструкция, лёгкое управление и движение даёт возможность обработки почвы на приусадебных участках, виноградниках, садах и в парниках. Этот тип культиватора не пригоден для обработки крупного хозяйства. Вращающиеся фрезы обеспечивают поверхность почвы без комков и сорняков. Конструкция машины создана таким образом, что после натурального изнашивания культиватор можно легко возобновить и эксплуатировать как в новом виде. Глубина обработанной фрезой земли может быть установлена от 4 до 22 см, в соответствии со связностью почвы.

Навесное оборудование к культиватору даёт возможность многоцельного использования. С его помощью облегчён труд по обработке почвы на приусадебных участках и транспортировка.

ООО СЕНТКИРАЛЬ

7951 Szabadszentkirály, Petőfi Sándor. u. 78.

Телефон: +3673/472-222, 472-223, 472-224

Телефакс: +3673/472-225

МОТОКУЛЬТИВАТОР Руководство по эксплуатации

ТЕХНИЧЕСКИЕ ДАННЫЕ

Наименование	DRAGON 45H	DRAGON 55H	DRAGON 65H
Тип двигателя	HONDA GCV135	HONDA GCV160	HONDA GCV190
Двигатель	Четырёхтактный одноцилиндровый бензодвигатель с воздушным охлаждением		
Свечи зажигания	NGK BPR6ES		
Зазор свеч в мм-ах	0,7-0,8		
Рекомендованное горючее	Бесвинцовый бензин с октановым числом 91 и 95		
Моторное масло	Соответственно SAE 15W—40 API SF/SG		
Трансмиссионное масло	SAE 80W-90		
Сцепление	Сухая коническая муфта		
Приводный механизм	1:24		
Метод установки рычага	ручной		
Ротация	2x3		
Боковой диск	есть		
Длина в мм-ах	1200		
Высота в мм-ах	830		
Рабочая ширина в мм-ах	770		
Рабочая глубина в мм-ах	220		
Ротация, обороты / в минуту	100-130		
Вес машины в кг-ах	~45	~47	~47
Объём двигателя в куб. см	135	160	187
Макс. мощность KW	3,3	4,1	4,7
Макс.крут.момент Нм"/2600/оборот	9,7	11,4	11,4
Ёмкость бензобака в литрах	1,1	1,1	1,1
Вес двигателя в кг-ах	9,5	9,8	12,3
Количество моторного масла в литрах	0,55		
Уровень Давления звука у оператора	77,5 dB(L _{РА})		

ТЕХНИЧЕСКИЕ ДАННЫЕ

Наименование	SPRINT	QUANTUM 60
Тип двигателя	B&S SPRINT LX40	B&S Quantum 60
Двигатель	Четырёхтактный одноцилиндровый бензиновый с вертикальным расположением клапанов	Четырёхтактный одноцилиндровый бензиновый с вертикальным расположением клапанов
Свечи зажигания	Champion RCJ6, Briggs & Stratton V/SP	Champion RCJ6, Briggs & Stratton V/SP
Зазор свеч в мм-ах	0,76	0,76
Рекомендованное горючее	Бесвинцовый бензин с октановым числом 91 и 95	Бесвинцовый бензин с октановым числом 91 и 95
Моторное масло	Castrol, Schell, Agip SAE 15W40	Castrol, Schell, Agip SAE 15W40
Трансмиссионное масло	Нукотол 0,5 I или 0,3 I	Нукотол 0,5 I или 0,3 I
Сцепление	Сухая коническая муфта	Сухая коническая муфта
Приводный механизм	1:24	1:24
Метод установки рычага	С помощью гаечного ключа	ручной
Ротация	2x2 или 2x3	2x3
Боковой диск	есть	есть
Длина в мм-ах	1200	1200
Высота в мм-ах	830	830
Рабочая ширина в мм-ах	520 vagy 770	770
Рабочая глубина в мм-ах	220	220
Ротация, обороты / в минуту	85-120	100-130
Вес машины в кг-ах	~43	~46
Объём двигателя в куб. см	158	190
Макс. мощность KW	2,6	3,7
Макс.крут.момент Nm"/2600/оборот	6	7,7
Ёмкость бензобака в литрах	0,9	1,5
Вес двигателя в кг-ах	8,9	10,9
Количество моторного масла в литрах	0,6	0,6
Уровень давления звука у оператора	93 dB(L _{WA})	103 dB(L _{WA})

ТЕХНИЧЕСКОЕ ОПИСАНИЕ

Главным достоинством культиватора является простота управления и малое место при транспортировке. Разбор осуществляется просто и быстро, раскручиванием барашкового болта на двойном полухомуте, снятием хомута и поднятием вверх совместного блока двигателя и рычага. Этот процесс можно осуществить без помощи инструментов, самостоятельно. Зубчатое соединение рычага обеспечивает возможность установки по требованию, соответственно любой местности или системе обработки. Широкое положение рук придаёт уверенный захват и обеспечивает стабильный ход. К выходному главному коленчатому валу левой приводной части двигателя левая передаточная шестерня соединена конической муфтой сцепления. Выключение сцепления происходит с помощью рычага сцепления на рычаге управления, что даёт возможность безопасного запуска мотора. При отпускании рычага сцепления, нажимная пружина прижимает коническую муфту на ребристом конце ведущего вала корпуса приводной части механизма к фередоновой части сцепления.

Контакт обеспечивает рабочую силовую трансмиссию без пробуксовки.

В корпусе ведущего вала находится передача винтовой шестерни нагеля, дающая 1/24 часть оборотов мотора левой части культиватора.

Обе стороны нагеля и винтовой шестерни глубоко пропазованы шарикоподшипниковой опорой, что обеспечивает одновременный ход и высокую продолжительность службы.

Подсоединение двигателя, рычага и корпуса ведущего вала обеспечено корпусом муфты сцепления /12/. Этот вариант даёт возможность подсоединения стабильного двигателя и другого типа с подобным размещением.

Конструкция культиватора обеспечивает равномерную обработку почвы даже в случае видов почвы с разнообразной связностью, но не производит вскапывание.

Ротация состоит из 2-2, или 3-3 рядов фрез в зависимости от типа. Ширина обработки может быть установлена на желательный размер сменой количества фрез, но минимально 2-2 в ряд. Полезный диаметр фрез обеспечивает соответствующую глубину обработки.

К пластине щитка /15/, в зависимости от типа, мы обеспечиваем и пластмассовую надставку /83/.

В случае неисправности, сеть сервиса разделена на основную часть и на двигатель, не все перечисленные сервисы в гарантийном талоне имеют право ремонта двигателей. Ремонт неисправностей двигателей можно достичь с помощью представительств фирм, перечисленных в пособии по устройству и эксплуатации двигателей.

ПРИНЦИП РАБОТЫ

К исходящему патрубку коленчатого левая двигателя присоединена коническая феродоновая муфта сцепления. Рычаг сцепления держит обе части муфты сцепления в рассоединённом положении. Сила сцепления обеспечивается давлением пружины. После запуска мотора, отпустив рычаг сцепления /47/ на рычаге управления, муфта сцепления соединится, приведя в рабочий режим винтовую передачу и вращая фрезы. Число оборотов вращающихся фрез почти одно и тоже во всех случаях (100 - 130 обор./мин.). В целях обеспечения этого, на приводной двигатель установлен регулятор количества оборотов, который, в зависимости от нагрузки, регулирует подачу топлива в мотор, и поддерживает число оборотов на значении, приближенному к максимальному моменту. В этом случае рычаг акселератора на рычаге

управления находится приблизительно посередине между двумя конечными точками.

Глубина обработки почвы зависит от положения сошника(65): чем глубже входит сошник в землю, тем глубже обработка.

ПОДГОТОВКА К РАБОТЕ

Пожалуйста, прочитайте также прилагаемое руководство по техническому обслуживанию двигателя!

Рычаг установить в надлежащую позицию: раскручиванием и повторным укреплением гаек М-12, фиксирующих эксцентрический рычаг /62/ и рычаг /55/, а также /59/. В новых культиваторах коробка сцепления и двигатель наполнены маслом, тем не менее перед запуском проверьте уровень масла в двигателе, вывернув винт контроля уровня масла.

ВНИМАНИЕ! Если в поддоне картера двигателя нет достаточного количества масла, а смазка поршня и коленчатого левая неприемлива – двигатель перегреется и может остаточо повредиться. (Поршень заклинит). Точно так может заклинить и ведущий механизм, если в нём нет достаточного количества масла.

Проверьте затяжку болтов культиватора. / 55, 59, 71, 75, 86/

Держа за рычаг, переместим центр тяжести культиватора на колёса, и передвинем его к месту работы.

Проверьте контакт кабеля и кабельной муфты к свече зажигания. Наполните бак топлива.

Советы по наполнению бака топлива

Прочитайте также прилагаемое руководство по эксплуатации двигателя!

Двигатель работает нормально на любом бензине, но желательно использовать бензин с октановым числом не менее 91. Не смешивайте бензин с маслом! Используйте чистый, свежий **БЕССВИНЦОВЫЙ** бензин. Если вы всё же не в состоянии достать бессвинцовый бензин, можете использовать и бензин со свинцом. Бессвинцовый бензин оставляет меньше осадка, поэтому продлевает рабочее время клапанов.

***ПРИМЕЧАНИЕ:** Не желательно использование бензина, вмещающего спирт, как например газохол.*

Если бензин содержит спирт, то он не должен превышать уровень 10% добавки этанола, и обязательно передвигайте двигатель во время хранения. Не используйте бензин, содержащий метанол. **НЕ НАПОЛНЯЙТЕ** бак до кромки, оставьте 5 мм-ов для расширения топлива.

Запуск двигателя

Прочитайте также прилагаемое руководство по эксплуатации двигателя!

ВНИМАНИЕ! Культиватор запрещено заводить в закрытом помещении! Выхлопной газ содержит токсичный угарный газ. Для предотвращения аварий, при запуске запрещено стоять перед культиватором.

Стоя за рукоятками управления, держите нажатым аварийный рычаг /117/ на левой рукоятке, нажимая при этом на мгновенный блокиратор на нижней части включателя. Таким образом выключается аварийный выключатель, но это разрешается только на время запуска! Рычаг акселератора /51/ на правой рукоятке управления передвиньте в позицию запуска.

В зависимости от типа, при холодном запуске двигателя, медленно нажмите пять раз на резиновый колпак при карбюраторе. Если двигатель тёплый, этот процесс не надо проделывать. Затяните рычаг сцепления /47/ и закрепите его в этом положении, нажимая на фиксатор. При этом сцепление расцепляется.

Убедитесь в том, что сцепление находится в расцепленном положении (при медленном вытягивании шнура стартера, фрезы не должны вращаться).

Возьмите в руку рукоятку шнура стартера и медленно вытяните до сопротивления. После этого резко потяните шнур для преодоления компрессии и предотвращения дёрганья назад. Вытяжка шнура на полную длину, до упора не рекомендуется. После этого рукой проведите шнур стартера обратно в исходное положение.

После запуска двигателя, рычаг акселератора потяните обратно в центральную позицию.

При запуске двигателя в нагретом рабочем состоянии, рычаг акселератора не надо передвинуть вперёд до положения запуска (подсосное положение), а можно делать запуск с центральной позиции.

Эксплуатация

Встаньте за рукояткой управления.

Выберите штырь /41/ из сошника /65/, а потом, повернув его, толкните обратно (колёса поднялись вверх), соответственно глубине обработки, и закрепите положение штырём

При соприкосании с аварийным рычагом /117/, мгновенный блокиратор отблокируется, приводя в рабочий режим аварийный рычаг. При отпускании рычага, двигатель культиватора остановится, но это не обозначает неисправность. Эта дополнительная установка безопасности служит для предотвращения аварий, блокируя систему зажигания двигателя. Строго запрещено

и аварийно опасно отключать или менять аварийный рычаг!

При работающем двигателе, отпустив рычаг сцепления, фрезы начнут поворачиваться и можно начать вскапывание. Если вы работаете в такой местности, где ручкой управления тяжело управлять машиной, то ручку можно позиционировать влево-вправо, вверх-вниз, соответственно делениям зубчатого диска, по вышеописанному методу.

***ВНИМАНИЕ!** На наклонной поверхности пользование культиватором ограничено! Угол наклона при рабочем режиме не должен превышать 20 градусов! В противном случае двигатель может повредиться!*

Остановка

Нажмите акселератор скорости в положение «СТОП» и двигатель остановится. Снимите кабельную муфту со свечи, чтоб посторонние лица (дети) не смогли завести двигатель.

Поворачивая сошник в обратную сторону, оттолкаем культиватор. При хранении, повернув рычаг вертикально, уменьшается место для хранения.

ПРЕДПИСАНИЯ ПО ТЕХНИКЕ БЕЗОПАСНОСТИ

В связи с высоким уровнем шума, культиватор можно эксплуатировать только периодически. Культиватор можно использовать исключительно только для обработки почвы. Любой другой вид применения запрещён! Машину нельзя эксплуатировать без глушителя! Лицам до 18 лет, культиватором пользоваться запрещено! Следите за тем, чтобы перед рабочим мотокультиватором никто не стоял!

В случае чрезвычайной ситуации во время работы – немедленно остановите культиватор! Двигатель нельзя заводить в закрытом помещении. Отверстие для заправки

двигателя топливом должно быть всегда закрытым! Запрещено производить заправку при работающем двигателе. При заправке – курение запрещено!

Работы по техническому обслуживанию, очистке, ремонту, наладке, можно проводить только при остановленном двигателе, сняв наконечник свечи. Резервуар хранения топлива надо немедленно закрыть после извлечения топлива. Пожалуйста, не прикасайтесь к выхлопной трубе, и цилиндру во время работы, так как это может причинить ожоги. В рабочем режиме покрытие снимать запрещено!

Каждый болт и гайку периодически надо проверять на прочность затяжки. Во время эксплуатации соблюдайте безопасное расстояние, предусмотренное рычагами.

Не оставляйте без присмотра работающий культиватор!

ИНСТРУКЦИИ ПО ТЕХНИЧЕСКОМУ ОБСЛУЖИВАНИЮ

Культиватор сохранит длительность эксплуатации только при надлежащем уходе и соответствующем техническом обслуживании. Держите машину всегда в чистоте. Если для удаления грязи с культиватора вы пользуетесь оборудованием высокого давления или струей шланга, подсоединённого к крану, обратите особенное внимание на то, чтобы струя не попала на двигатель, и на муфту сцепления /6/. Этим способом можно производить очистку только частей находящихся под хомутом /16/.

Техническое обслуживание двигателя

Пожалуйста, прочитайте в прилагаемом руководстве по техническому обслуживанию двигателя!

Червячный привод ведущего механизма

После пользования, ведущий механизм надо очистить от внешних загрязнений.

Коробка сцепления наполнена маслом. Поменяйте масло после первых 10 часов работы, а после этого желательно производить замену масла один раз в год. При постоянном режиме работы, проверяйте уровень и качество масла через каждые 20 часов работы.

Замена масла:

После снятия хомута /16/, снимите модуль двигателя – рычага с ведущего механизма. Очистите территорию вокруг пластмассовой заглушки масла, находящейся на стороне коробки сцепления, снимите заглушку, и наклонив коробку сцепления, выпустите отработанное масло. Через отверстие для заливания масла налейте в коробку сцепления 0,5 литра предписанного масла для ведущего механизма. Проверьте уровень масла, установив ведущий механизм в прямое положение. Уровень масла должен достичь хотя бы нижний уровень отверстия! После этого ввинтите обратно заглушку, или поменяйте её на новую, и соберите культиватор в обратном порядке.

***ВНИМАНИЕ!** Количество смазочного масла коробки сцепления требует периодической проверки, не забывайте об этом! При длительном хранении вне эксплуатации, сделайте следующее: опорожните бак топлива, запустите двигатель, и оставьте его на ходу, пока сам не остановится (для использования топлива из карбюратора).*

Очистите двигатель, фрезы для вскапывания от наружных загрязнений. Снимите свечу зажигания, и через её отверстие наполните 3-5 см противокоррозийного

масла в цилиндр. Запустите пусковой механизм несколько раз подряд, чтобы масло распылилось на стенках цилиндра. Ввинтите обратно свечу зажигания, но не затягивайте её слишком сильно.

Для консервации металлических частей, желательно провести их обработку противокоррозийным маслом.

СПИСОК ПРИНАДЛЕЖНОСТЕЙ

- 1 шт. Торцовый ключ + игла
- 1 шт. Руководство по эксплуатации мотокультиватора
- 1 шт. Руководство по эксплуатации двигателя
- 1 шт. Гарантийный талон

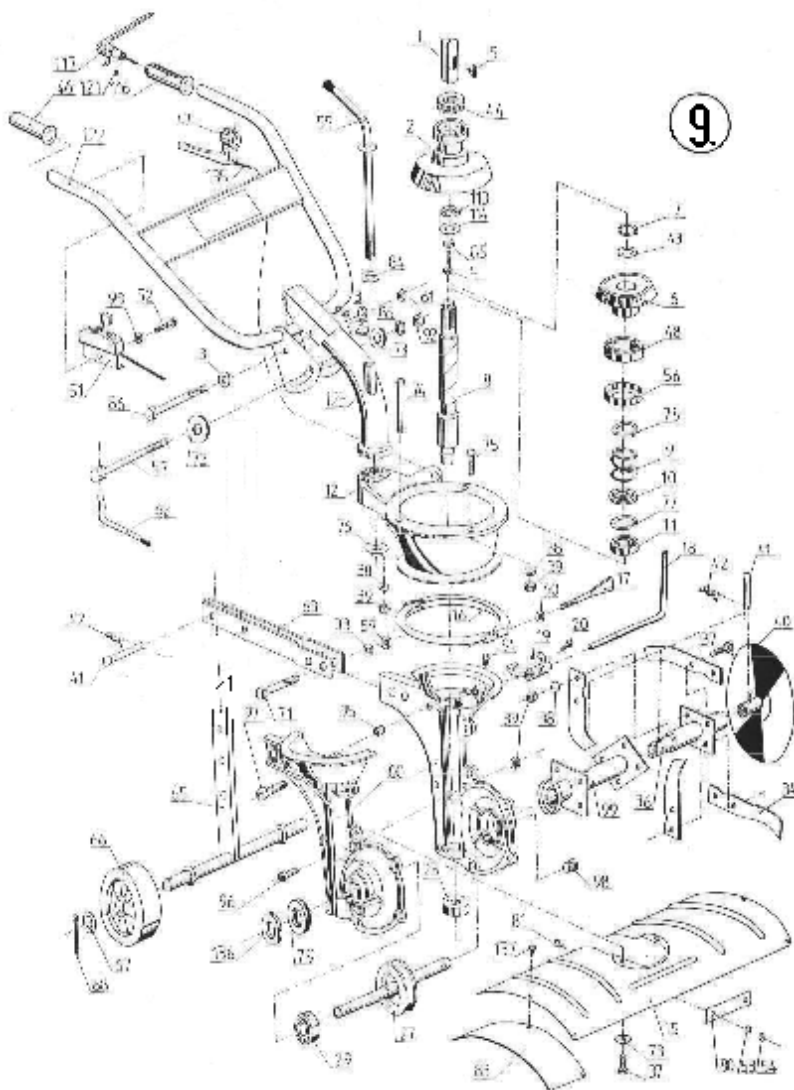

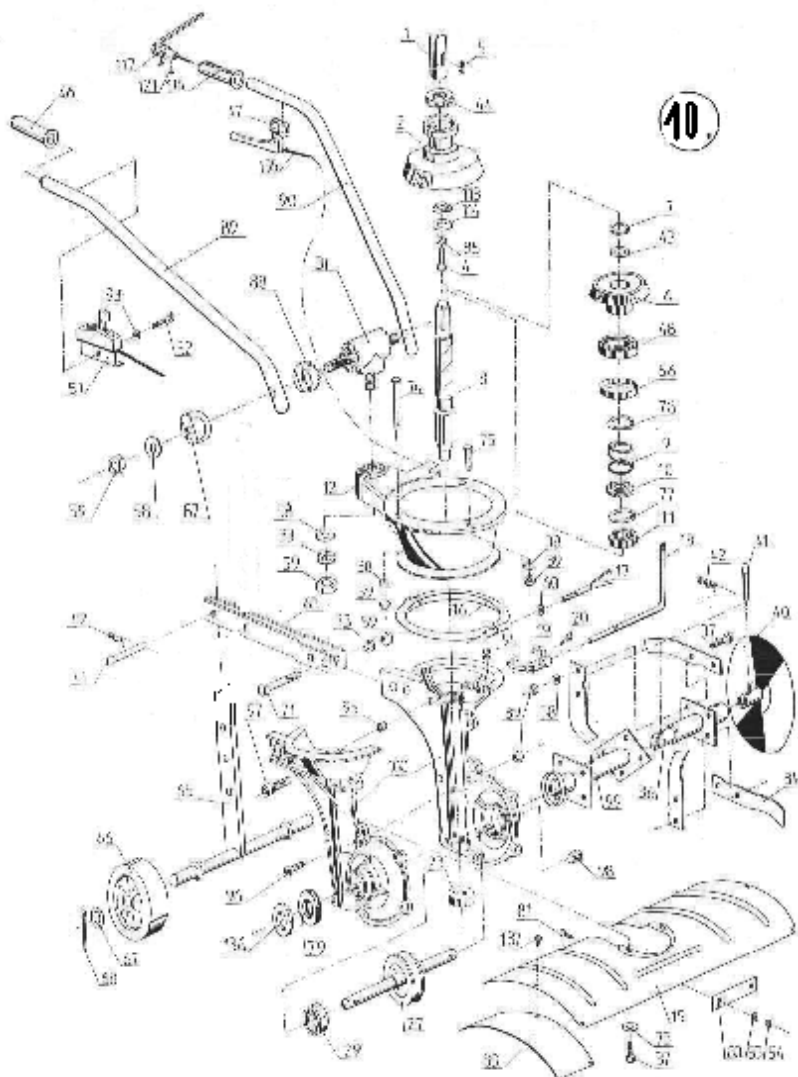

МОТОКУЛЬТИВАТОР Руководство по эксплуатации

Номер	Название	Необходимое количество для 1 культиватора	
		В случае 6 (4) (8) рядов	
		8.рисунок	9. рисунок
1	Бензодвигатель (коленчатый вал)	1	1
2	Верхняя муфта сцепления	1	1
3	Плоская прокладка М10	2	2
4	Стопорный винт муфты сцепления	1	1
5	Шпонка сегментная/врезная	1	1
6	Нижняя муфта сцепления	1	-
7	Кольцо Зегера А 18	1	1
8	Нагель 1:24	1	1
9	Пружина муфты сцепления	1	-
10	Седло пружины	1	-
11	Шарикоподшипник (6005 Z)	1	1
12	Корпус муфты сцепления	1	-
13	Шлицованный винт	1	-
14	Гайка с зарубкой	1	-
15	Грязеотводящий щит	1	-
16	Бугель	1	1
17	Затяжной винт бугеля	1	1
18	Рычаг отводки	1	-
19	Отводка	1	-
20	Затяжной винт отводки	1	1
21	Коробка сцепления	-	-
22	Винт для спуска масла	-	-
23	Конический роликовый подшипник (30204)	1	1
24	О-кольцо	-	-
25	Заглушка масла	-	-
26	Болт со внутренним углублением под ключ М8 ×20	-	-
27	Червячное колесо со шпинделем 1:24	1	1
28	Бумажное уплотнение	-	-
29	Шарикоподшипник (6205)	2	2
30	Крышка подшипника	-	-
31	Закрепительная головка	-	-
32	Болт со внутренним углублением под ключ М8 ×80	-	-
33	Пружинная прокладка М12	2	3
34	Фрез левый-правый	12 (8) (16) пар	12 (8) (16) пар
35	Ротация внутренняя (I-II)	-	-
36	Ротация наружная (III)	2 (-) (4)	-
37	Болт с шестигранной головкой М8 ×25	26 (18) (34)	26 (18) (34)
38	Прокладка со внутренними зубцами М8	27 (19) (35)	27 (19) (35)
39	Шестигранная гайка М8	35 (27) (43)	35 (27) (43)
40	Боковой диск	2	2
41	Штифт	8 (6) (10)	8 (6) (10)
42	Предохранительная пружина	8 (6) (10)	8 (6) (10)
43	Прокладка № 18	1	1
44	Аксиальный шарикоподшипник (51106)	1	1
45	Верхний рычаг	-	-
46	Резиновая ручка	1	1
47	Модуль сцепления и рычага	1	-
48	Шарикоподшипник (6007 ZZ)	1	-
49	Боуден сцепления	-	-
50	Нижний рычаг	-	-
51	Акцелератор с Боуденом	1	1

МОТОКУЛЬТИВАТОР Руководство по эксплуатации

52	Болт с шестигранной головкой М6×25	2	-
53	Прокладка со внутренними зубцами М6	2	4
54	Шестигранная гайка М6	2	3
55	Ручка установки рычага	-	-
56	Пылезащитный диск	1	-
57	Эксцентрический винт	1	-
58	Плоская прокладка М12	-	1
59	Шестигранная гайка М12	2	2
60	Плоская прокладка М8	1	1
61	Шестигранная самозаконтряющаяся гайка М10	1	-
62	Эксцентрический рычаг	1	-
63	Держатель сошника	1	1
64	Сошник	1	-
65	Держатель колёс	1	-
66	Колесо	2	2
67	Плоская прокладка М20	2	-
68	Шпилька 3,2×40	2	-
69	Болт с шестигранной головкой М8×20	-	-
70	Установочный палец	-	-
71	Болт с шестигранной головкой М12×50	2	2
72	Прокладка большая	1	-
73	Прокладка маленькая	3	2
74	Болт с шестигранной головкой М8×70	1 (1) (-)	1 (1) (-)
75	Болт с шестигранной головкой М8×35	2 (2) (М8×45, 4)	2 (2) (М8×45, 4)
76	Сварная гайка М12	1	-
77	Кольцо Зигера I 47	-	-
78	Кольцо Зигера А 35	1	-
79	Пружинное уплотнительное кольцо 25×47×10	2	2
80	Соединительная пластина грязеотводящего щита	1	1
81	Болт с шестигранной головкой М6×10	2	2
82	Винт по листовому металлу с шестигранной головкой 5×10	-	-
83	Приставка к грязеотводящему щиту	2 / или без/	-
84	Прокладка с бортом	1	-
85	Пружинная прокладка М10	2	2
86	Болт с шестигранной головкой М10×80	1	-
87	Наружная половина закрепляющей пары	-	2
88	Внутренняя половина закрепляющей пары	-	2
89	Ручка управления правая	-	1
90	Ручка управления левая	-	1
91	Прокладка с деревянным соединением № 5	-	-
92	Шестигранная гайка М10	1	1
93	Прокладка М6	2	3
94	Врезной установочный палец	1	1
95	Стыковая муфта	2	2
96	Болт со внутренним углублением под ключ М8×18	6	6
97	Болт со внутренним углублением под ключ М8×28	2	2
98	Конический винт для сливания масла	1	1
99	Внутренняя часть ротации belsb (I-II.) с колпаком	2	-
100	Раздельная коробка сцепления	1 пара	1 пара
101	Электромотор (коленчатый вал) с корпусом	-	-
102	Шпонка №4	-	-
103	Держатель расстояния двигателя	-	-
104	Верхняя упругая муфта сцепления	-	-
105	Болт со внутренним углублением под ключ М10×35	-	-
106	Упругий элемент	-	-
107	Прокладка №20	-	-

МОТОКУЛЬТИВАТОР Руководство по эксплуатации

108	Нижняя упругая муфта сцепления	-	-
109	Винт штативный 8×70	-	-
110	Выключатель предохранительный с кабелем	-	-
111	Рычаг правый с консолем	-	-
112	Шпилька головки цилиндра 4×25	-	-
113	Волновая пружина	1	1
114	Прокладка волновой пружины	1	1
115	Сцепление с Боуден пружины, концом	-	-
116	Врезная резиновая ручка	1	-
117	Быстрый соединитель с защитным кольцом + крепление	1	-
118	Отводка рычага (горизонтальная)	-	-
119	Тяговая рессора	-	1
120	Нажимной диск	-	-
121	Болт с потайной головкой 3,5×9	1	-
122	Рычаг верхний (короткий)	1	-
123	Рычаг нижний (короткий)	1	-
124	Ручка фиксации рычага (короткая)	1	-
125	Резиновое защитное кольцо	1	-
126	Колесодержатель-сошник	-	-
127	Корпус муфты сцепления (обратный)	-	1
128	Ротация I, член	-	-
129	Ротация II, член	-	-
130	Прокладка быстрого соединителя	-	2
131	Шестигранная самозаконтряющаяся гайка М5	-	-
132	Закрепитель рычаговой ручки	-	-
133	Закрепитель кабеля	-	-
134	Защитное покрытие карбюратора	-	-
135	Сцеплени с винтами Боудена	1	-
136	Пылезащититель пластмассовый	2	2
137	Винт по листовому металлу с шестигранной головкой 4,8×13	6 /или без/	-
138	Грязеотводящая пластина щита большая (600)	-	1
139	Отводка алюминиевая	-	1
140	Шестигранная самозаконтряющаяся гайка М6	-	1
141	Ротация 110 I, член	-	2
142	Ротация 110 II, член	-	2
143	Ротация 110 III, член	-	2
144	Вильчатый рычаг FK	-	1
145	Пружина вильчатого рычага FK	-	1
146	Пружина конца Боудена FK	-	1
147	Муфта сцепления нижняя FK	-	1
148	Шарикоподшипник (6008 ZZ/2RS)	-	1
149	Нажимной элемент алюминиевый	-	1
150	Кольцо Зигера А 40	-	1
151	Ручной рычаг сцепления	-	1
152	Болт с шестигранной головкой М6×40	-	2
153	Боуден сцепления FK	-	1
154	Рычаг нижний алюминиевый	-	-
155	Предохранитель входа	-	1
156	Болт с шестигранной головкой М6×16	-	2
157	Закрепитель рычага (полюй)	-	1
158	Болт с шестигранной головкой М10×180	-	1

Информация

Уважаемый Покупатель!

Разрешите уведомить Вас о том, что с помощью купленного Вами Мотокультиватора, а также с помощью уже доступных элементов, а также аксессуаров, которые будут разработаны в будущем, Вы сможете проводить сельскохозяйственные работы на своём приусадебном участке с ранней весны и до поздней осени.

Имеющееся в продаже, доступное навесное оборудование для мотокультиваторов:

- резиновые колёса
- резиновые колёса свободного хода
- колёса-грунтозацепы
- адаптер газонокосилки
- адаптер мотокосы
- адаптер плоскореза
- культиватор
- правовращающийся плуг
- двухскоростная вставная деталь
- окучник
- устройство для приготовления компоста
- прицеп
- нож отвал
- картофелевыкапыватель
- водяной насос
- шины для колёс

ВНИМАНИЕ!

ГАРАНТИЯ НА КУЛЬТИВАТОР ДЕЙСТВИТЕЛЬНА ТОЛЬКО В СЛУЧАЕ ИСПОЛЬЗОВАНИЯ НАВЕСНОГО ОБОРУДОВАНИЯ, ПРОИЗВЕДЁННОГО НАШЕЙ ФИРМОЙ. ПРИ ВЫБОРЕ АДАПТЕРА УДЕЛИТЕ ВНИМАНИЕ НА РАЗМЕР МУФТЫ СЦЕПЛЕНИЯ!

ДОПОЛНИТЕЛЬНАЯ ИНФОРМАЦИЯ ТОЛЬКО ДЛЯ КУЛЬТИВАТОРОВ СНАБЖЁННЫХ ОДНОРЫЧАЖНЫМ ПРЕДОХРАНИТЕЛЬНЫМ СЦЕПЛЕНИЕМ

Ваш культиватор имеет только один рычаг, управляющий одной предохранительной муфта сцепления (смотри фото).

Работа механизма: в исходном положении рассоединённая муфта сцепления активируется нажатием на предохранительный выключатель и прижатием его к ручке на левом рычаге. При аварийной ситуации или при остановке, отпусканием рычага, автоматически открывается элемент передачи энергии, а вращение опасных частей культиватора остановится даже при работающем двигателе.

Сцепное устройство не требует особого технического обслуживания, установка может производиться с помощью регулировочных болтов. Регулировку желательно проводить с помощью специалиста, так как при неправильной установке может повредиться конструкция муфты сцепления!

Предохранительный
рычаг сцепления



ВНИМАНИЕ!

До запуска машины, при рабочем положении **СТОП** сектора акселератора, медленно вытягивая шнур стартера, в каждом случае убедитесь в том, что муфта сцепления не соединена, и фрезы не вращаются!

При запуске не держитесь вблизи предохранительного рычага, вскапывание начните только при стабильном ходе двигателя!

Остальные инструкции соответствуют указаниям руководства по эксплуатации мотокультиватора.

ДЕКЛАРАЦИЯ О СООТВЕТСТВИИ ЕК

Я, нижеподписавшийся производитель и дистрибутор следующего изделия:

Производитель: ООО СЕНТКИРАЛЬ (SZENTKIRÁLY KFT)

Адрес: 7951 Szabadszentkirály (Сабадсенткираль), Petőfi S. u. (ул. Ш. Петефи) 78.

Идентификация изделия: **Культиватор тип КФ**
Мощность двигателя <3 kW

заявляю, что вышеназванное изделие соответствует постановлениям, выданным Министром индустрии, торговли и туризма, а также предписаниям следующих директив MSZ (Венгерский Стандарт) и ЕК (Еврокомиссии) (включая все изменения этих директив):

Номер предписания:	Содержание:
MSZ EN 709	<i>Сельскохозяйственные машины, безопасность мотокультиваторов.</i>
MSZ EN 709:1997/A1	<i>Сельскохозяйственные машины, безопасность мотокультиваторов.</i>
MSZ EN 1033	<i>Вибрация ручных рычагов. Общие предписания.</i>
MSZ EN 27574	<i>Акустика. Статистические методы.</i>
MSZ EN ISO 3744	<i>Акустика. Определение акустической мощности источников шума.</i>
MSZ EN 1553	<i>Сельскохозяйственные машины. Общие требования по безопасности.</i>

МОТОКУЛЬТИВАТОР Руководство по эксплуатации

MSZ EN ISO 11201	<i>Акустика. Шум, издаваемый машинами и оборудованием.</i>
MSZ ISO 11094	<i>Измерение шума, издаваемого газонокосилками и садоводческими тракторами.</i>
140/2001 (X.8.) Korm.r (Постановление Правительства)	<i>О сертификации соответствия некоторых наружных оборудований предписаниям по издаваемому шуму.</i>
21/1998 (IV.17.) IKIM (Министерство индустрии, торговли и туризма)	<i>О сертификации требований безопасности и соответствия машин.</i>
29/2001 (XII.23.)KöM-GM (Министерство Защиты Окружающей Среды – Министерство Экономики)	<i>Об ограничениях шума, издаваемого некоторыми наружными оборудованиями.</i>

Техническая экспертиза вышеуказанной серии типа мотокультиватора произведена по предписаниям обществом KERMI MINŐSÉGELLENŐRZŐ KFT (ООО Проверки Качества Института по Проверке Торгового Качества).

Номер заключения экспертизы: 2005/3-00766; 2005/3-00767;
2005/3-00936; 2005/3-00937

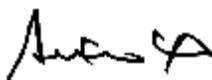

Кароль Мейсарош
Исполнительный директор

ДЕКЛАРАЦИЯ О СООТВЕТСТВИИ ЕК

Я, нижеподписавшийся производитель и дистрибутор следующего изделия:

Производитель: ООО СЕНТКИРАЛЬ (SZENTKIRÁLY KFT)

Адрес: 7951 Szabadszentkirály (Сабадсенткираль), Petőfi S. u. (ул. Ш. Петефи) 78.

Идентификация изделия: **Культиватор тип KF**

Мощность двигателя >3 kW

заявляю, что вышеназванное изделие соответствует постановлениям, выданным Министром индустрии, торговли и туризма, а также предписаниям следующих директив MSZ (Венгерский Стандарт) и ЕК (Еврокомиссии) (включая все изменения этих директив):

Előírás száma:	Tartalma:
MSZ EN 709	<i>Сельскохозяйственные машины, безопасность мотокультиваторов.</i>
MSZ EN 709:1997/A1	<i>Сельскохозяйственные машины, безопасность мотокультиваторов.</i>
MSZ EN 1033	<i>Вибрация ручных рычагов. Общие предписания.</i>
MSZ EN ISO 3744	<i>Акустика. Определение акустической мощности источников шума.</i>
MSZ EN 1553	<i>Сельскохозяйственные машины. Общие требования по безопасности.</i>
21/1998 (IV.17.) IKIM	<i>О сертификации требований безопасности и соответствия машин.</i>

МОТОКУЛЬТИВАТОР Руководство по эксплуатации

Техническая экспертиза вышеуказанной серии типа мотокультиватора произведена по предписаниям обществом KERMI MINŐSÉGELLENŐRZŐ KFT (ООО Проверки Качества Института по Проверке Торгового Качества).

Номер заключения экспертизы: 2005/3-00936-1; 2005/3-00936-2;
2005/3-00936-3; 2007/3-00709; 2008/3-00734

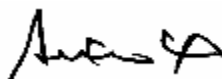

Кароль Мейсарош
Исполнительный директор